

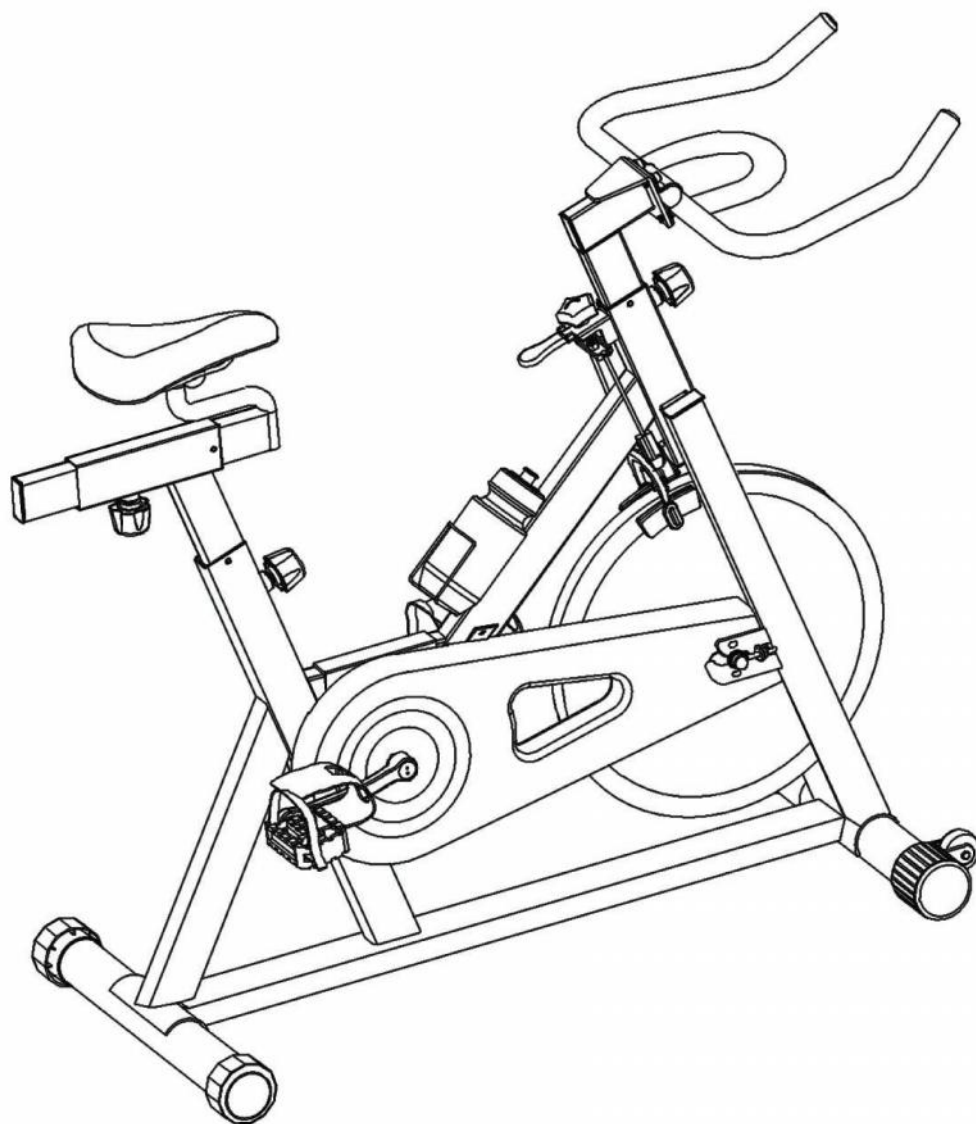

Bruks- og monteringsanvisning til

Abilica Spin

Art. nr. 555 046



KOMPLETT DELETEGNING

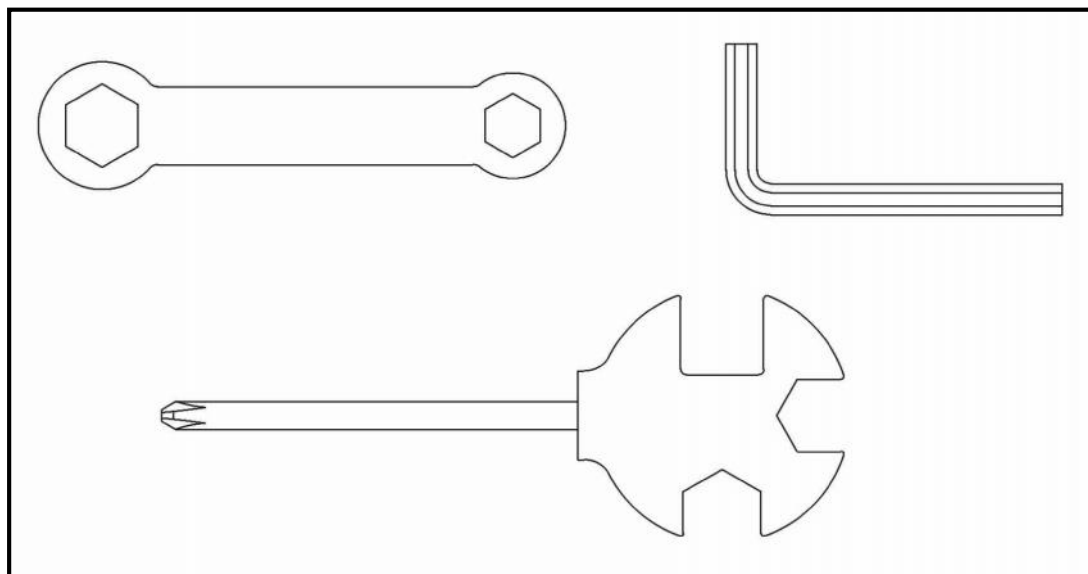
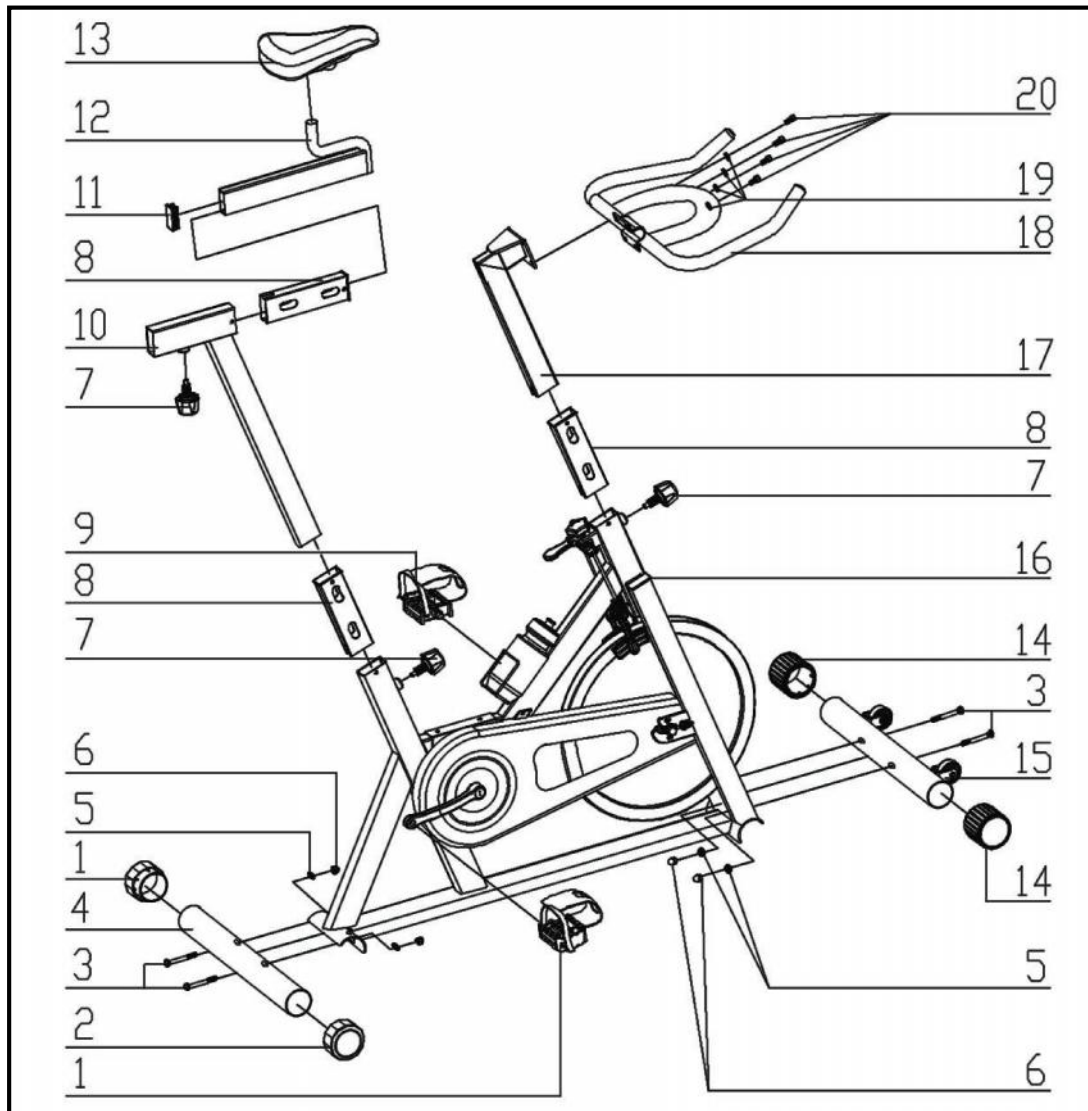

KOMPLETT DELELISTE

NR	BESKRIVELSE	ANTALL	MERKNAD
1	HØYRE PEDAL (R)	1	
2	ENDEHYLSE 1	2	
3	BOLT (M8*70)	4	
4	BAKRE TVERRSTAG	1	
5	BUET SKIVE (Ø 8)	4	
6	HETTEMUTTER	4	
7	JUSTERINGSPINNE	3	
8	PLASTFORING	3	
9	VENSTRE PEDAL (L)	1	
10	SETESTOLPE	1	
11	ENDEHYLSE 2	1	
12	SETEBOM	1	
13	SETE	1	
14	ENDEHYLSE 3	2	
15	FREMRE TVERRSTAG	1	
16	HOVEDDRAMME	1	
17	STYRESTOLPE	1	
18	STYRE	1	
19	SPRINGSKIVE	4	
20	BOLT (M8*15)	4	

MONTERING

FIG.1

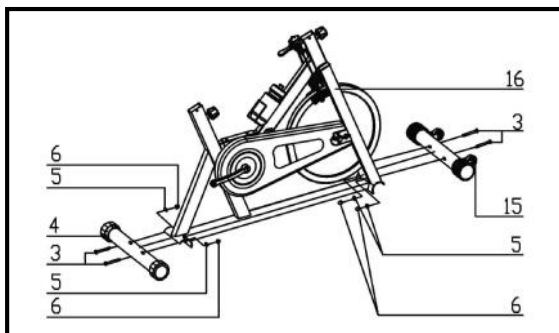

Steg1:

Fjern bolter og muttere fra hovedrammen og fest fremre tverrstag (del nr.15) til hovedrammen (del nr.16) ved hjelp av Ø8 buede skiver (del nr.5), M8 hettemutter (del nr.6) og M8*70 bolt (3).

Fest bakre tverrstag (del nr.4) til hovedrammen (del nr.16) ved hjelp av Ø8 buede skiver (del nr.5), M8 hettemutter (del nr.6) og

FIG.2

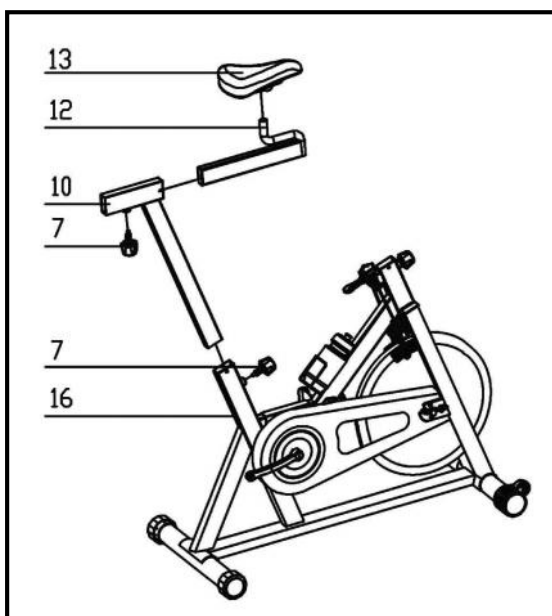

Steg 2:

Sett setestolpen (del nr.10) ned i hovedrammen (del nr.16). Skyv setebommen (del nr.12) inn gjennom åpningen på toppen av setestolpen (del nr.10). Vær oppmerksom på at justeringsskruen (del nr.7) kan være i veien.

Fest setet (del nr.13) til setebommen (del nr.12) og stram mutterne under setet til det sitter godt.

FIG.3

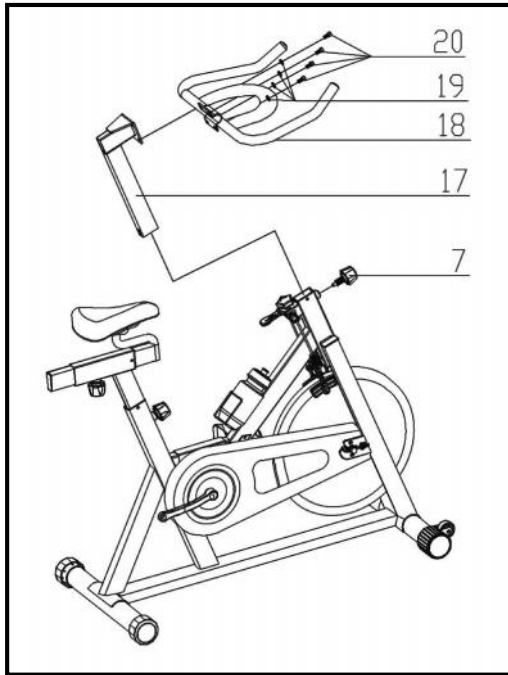

Steg 3:

Sett styrestolpen (pt.17) ned i hovedrammen. Vær oppmerksom på at justeringsskruen (del nr.7) kan være i veien. Fest så styret (pt.18) med fire stk. Ø8 springskiver (pt.19) og M8*15 bolter (pt.20).

FIG.4

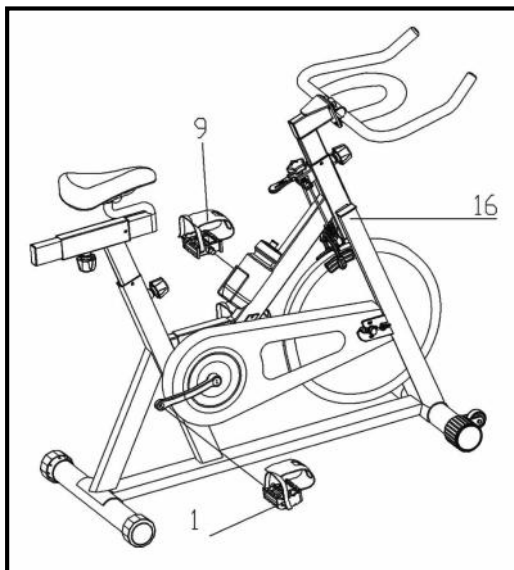

Steg 4:

Pedalene (del nr. 9 L og del nr. 1 R) er merket "L" and "R" for høyre og venstre. Fest disse til sine respektive krankarmer. Vær oppmerksom på at høyre pedal er gjenget som vanlige skruer, mens venstre pedal er gjenget motsatt vei.

JUSTERING

- For å justere høyden på setet, løsne justeringsskruen (skrues ikke helt ut) og trekk den innvendige låsepinnen ut. Juster høyden på setestolpen til ønsket nivå, og slipp låsepinnen tilbake på plass i ett av hullene. Stram så til justeringsskruen igjen.
- Følg samme prosedyre for å justere setet i lengderetning, og høyden på styret.
- For å justere motsanden på svinghjulet under trening, vri på motstandsskruen over bremseklossene. For mer motstand, vri med klokken. For mindre motstand, vri mot klokken.

SPORT SUPPLY[®]

Leverandør:

Sport Supply Int. AS

Postboks 244

3051 Mjøndalen

Norway

E-post: post@sportsupply.no

www.abilica.com

www.sportsupply.no

© Sport Supply Int. AS